

Bravo 180S è il più piccolo, ma non per questo meno performante, computer della gamma Precision Farming. Uno strumento compatto ed economico ma eccezionalmente efficace e preciso in grado di soddisfare gli utilizzatori di macchine agricole medio-piccole.

Bravo 180S is the smallest computer belonging to our Precision Farming range but still offering high performances. A compact and cost-effective tool but extraordinarily efficient and precise to meet all requirements of small-medium farming machine operators.

Bravo 180S es el ordenador más pequeño, pero no por esto con menos prestaciones, dentro de la gama Precision Farming. Un instrumento compacto y económico pero excepcionalmente eficaz y preciso capaz de satisfacer a los usuarios de máquinas agrícolas medianas-pequeñas.



- **Indicatore di livello integrato**
- **Connessioni per GPS e comando generale remoto**
- **Porta USB per trasferimento dati e aggiornamento software**

CARATTERISTICHE

- Software dedicato all'applicazione: diserbo, atomizzatore e multifilare
- Indicazione del livello cisterna (sensore di livello opzionale)
- Calibrazione automatica del profilo della cisterna, tramite flussometro di linea, con possibilità di esportazione dei parametri via USB
- Regolazione automatica per mezzo della rilevazione della portata o della pressione (tramite flussometro o sensore di pressione)
- Blocco automatico dell'irrorazione sotto alla pressione minima impostata, per far sì che gli ugelli lavorino sempre all'interno del loro campo di utilizzo.
- Chiusura automatica della valvola generale al di sotto della velocità minima di lavoro impostata dall'utente.
- Possibilità di memorizzare 10 configurazioni di lavoro (dosaggio, ugelli, ecc.) da richiamare all'occorrenza
- Allarmi visivi e sonori
- Incremento e riduzione momentanea della quantità di liquido in distribuzione
- Software multilingua e con la possibilità di impostare diverse unità di misura (l/ha, GPA, GPK, l/100m, ecc.)
- Dati visualizzabili: Dosaggio, Velocità, Pressione, Portata, Quantità distribuita, Livello cisterna, Superficie trattata, Durata trattamento, Percorrenza

- **Built-in level indicator**
- **Connectors for GPS and remote main control**
- **USB drive for data transfer and software update**

FEATURES

- Application-specific software: crop sprayer, orchard sprayer and multi-row sprayer
- Tank level indication (option level sensor)
- Automatic tank profile calibration through line flowmeter. Parameters can be exported via USB
- Automatic adjustment through flow rate or pressure reading (by flowmeter or pressure sensor)
- Automatic stop below minimum set pressure, to ensure nozzles always work within their service range.
- Automatic shut-off of main valve below minimum work speed set by user.
- 10 job configurations can be stored (spray rate, nozzles, etc.) and recalled when necessary
- Visual and sound alarms
- Temporary increase and decrease of liquid output
- Multi-language software, various units of measurement can be set (l/ha, GPA, GPK, l/100m, etc.)
- Information displayed: Application Rate, Speed, Pressure, Flow rate, Sprayed quantity, Tank level, Area covered, Spraying duration, Distance covered

- **Indicador de nivel integrado**
- **Conexiones para GPS y mando general a distancia**
- **Puerta USB para transferencia datos y actualización software**

CARACTERÍSTICAS

- Software especial para la aplicación: pulverización, atomizador y multi hileras
- Indicación del nivel cisterna (sensor de nivel opcional)
- Calibración automática del perfil de la cisterna, a través de medidor de flujo de línea, con posibilidad de exportación de los parámetros vía USB
- Regulación automática por medio de la detección del caudal o de la presión (a través del medidor de caudal o del sensor de presión)
- Bloqueo automático de la pulverización bajo la presión mínima programada, para que las boquillas trabajen siempre dentro de su campo de uso.
- Cierre automático de la válvula general por debajo de la velocidad mínima de trabajo programada por el usuario.
- Posibilidad de memorizar 10 configuraciones de trabajo (dosificación, boquillas, etc.) para consultarlas cuando sea necesario
- Alarmas visuales y sonoras
- Incremento y reducción momentáneos de la cantidad de líquido en distribución
- Software multilingüe y con la posibilidad de programar distintas unidades de medida (l/ha, GPA, GPK, l/100m, etc.)
- Datos que pueden visualizarse: Dosificación, Velocidad, Presión, Caudal, Cantidad distribuida, Nivel cisterna, Superficie tratada, Duración del tratamiento y Recorrido

VERSIONE ATOMIZZATORE

ORCHARD SPRAYER VERSION

VERSIÓN ATOMIZADOR



Versione Atomizzatore Orchard sprayer version Versión Atomizador		
COD. CODE CÓD.	Vie Ways Vias	Cavi sez. Cables sect. Cables sec.
467 183203	2	4 m
467 183403	4	4 m

SCHEMA DI INSTALLAZIONE E
CONTENUTO DELLA CONFEZIONE

INSTALLATION DIAGRAM AND
PACKAGE CONTENT

ESQUEMA DE INSTALACIÓN Y
CONTENIDO DEL EMBALAJE

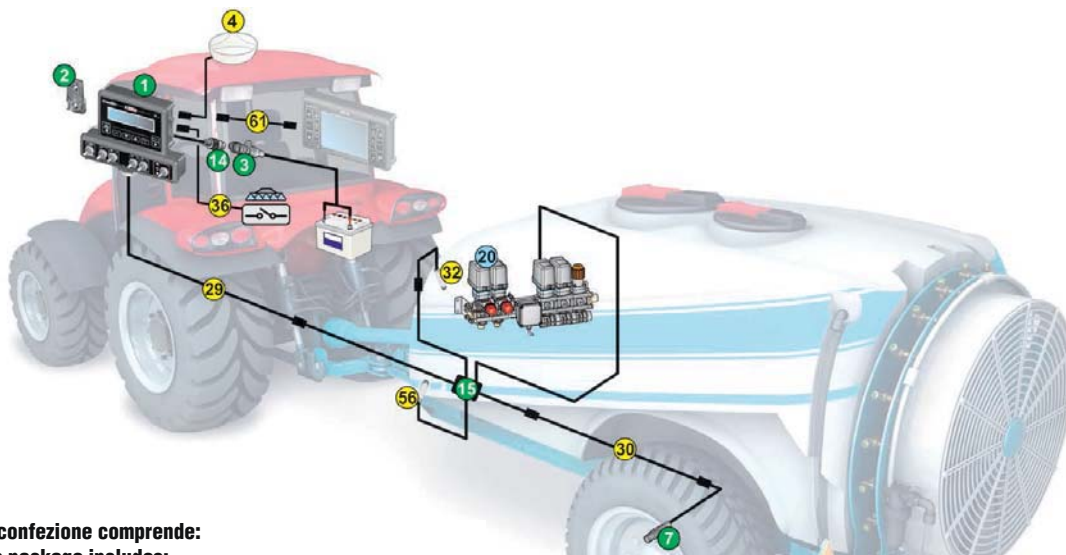

La confezione comprende:

The package includes:

El embalaje comprende:

1	Computer Computer Ordenador
2	Staffa di supporto a baionetta Bayonet bracket Sostén de soporte de bayoneta
3	Presse a pannello per cavo di alimentazione Panel outlet for power cable Toma para cable de alimentación
7	Sensore di velocità induttivo con cavo 5 m Inductive speed sensor with 5 m cable Sensor inductivo de velocidad con cable 5 m
14	Cavo di alimentazione lungh. 3 m Power cable - 3 m Cable de alimentación long. 3 m
15	Cavo collegamento valvole e sensori lungh. 4 m Valve and sensor cable - 4 m Cable de conexión válvulas y sensores long. 4 m
	Manuale di istruzioni e guida rapida User's and quick guide Manual de instrucciones y guía rápida

Da ordinare a parte:

To be order separately:

Se debe pedir por separado:

20	Gruppo di comando con flussometro Control unit with flow-meter Grupo de mando con medidor de caudal	PAG. PAGE PÁG. *
----	---	---------------------------

Accessori:

Accessories:

Accesorios:

		COD. CODE CÓD.	PAG. PAGE PÁG.
4	Sensore di velocità GPS GPS speed sensor Sensor de velocidad GPS	520100.694	92
4	Cavo lettura velocità ISO11786 per collegamento a presa servizi ISO11786 speed reading cable for connection to service port Cable lectura velocidad ISO11786 para conexión a toma servicios	467180000.090	92
29	Prolunga cavo di collegamento 4/5 sez. lungh. 3 m Extension cable 4/5 sect. - 3 m Prolongación cable de conexión 4/5 sec. long. 3 m	467305.110	94
30	Prolunga per sensori lungh. 3 m Sensor extension cable - 3 m Prolongación para sensores long. 3 m	466553.220	94
30	Prolunga per sensori lungh. 5 m Sensor extension cable - 5 m Prolongación para sensores long. 5 m	466553.230	94
32	Sensore di pressione Pressure sensor Sensor de presión	466113.200 466113.500	93
36	Cavo per comando generale esterno Cable for main outer control Cable para mando general exterior	46730000.090	
56	Sensore di livello Level sensor Sensor de nivel	466113.004	93
61	Cavo di collegamento Bravo 180S - Delta 80 Bravo 180S - Delta 80 connection cable Cable de conexión Bravo 180S - Delta 80	4675000.150	
61	Cavo di collegamento Bravo 180S - Bravo 400S Bravo 180S - Bravo 400S connection cable Cable de conexión Bravo 180S - Bravo 400S	4674A0000.150	
	Tappo per connettore cablaggio 4 e 5 sezioni Wiring harness connector cover 4 and 5 sections Tapón para conector cableado 4 y 5 secciones	ECS0023	

*Accessori di completamento nel capitolo:

*Accessories available in chapter:

*Accesorios de terminación en el capítulo:

CONTROL UNITS

VERSIONE MULTIFILARE

MULTI-ROW SPRAYER VERSION

VERSIÓN MULTIHILERA



Versione Multifilare con comandi idraulici Multi-row version with hydraulic controls Versión Multihilera con mandos hidráulicos				
COD. CODE CÓD.	Vie Ways Vías	Funzioni idrauliche Hydr. functions Funciones hidr.	Cavi sez. Cables sect. Cables sec.	Cavi idr. Cables hydr. Cables hidr.
467 185554	5	5	4 m	10 m
467 185574	5	7	4 m	10 m



Versione Multifilare Multi-row version Versión Multihileras		
COD. CODE CÓD.	Vie Ways Vías	Cavi sez. Cables sect. Cables sec.
467 185203	2	4 m
467 185303	3	4 m
467 185403	4	4 m
467 185503	5	4 m



SCHEMA DI INSTALLAZIONE E
CONTENUTO DELLA CONFEZIONE

INSTALLATION DIAGRAM AND
PACKAGE CONTENT

ESQUEMA DE INSTALACIÓN Y
CONTENIDO DEL EMBALAJE

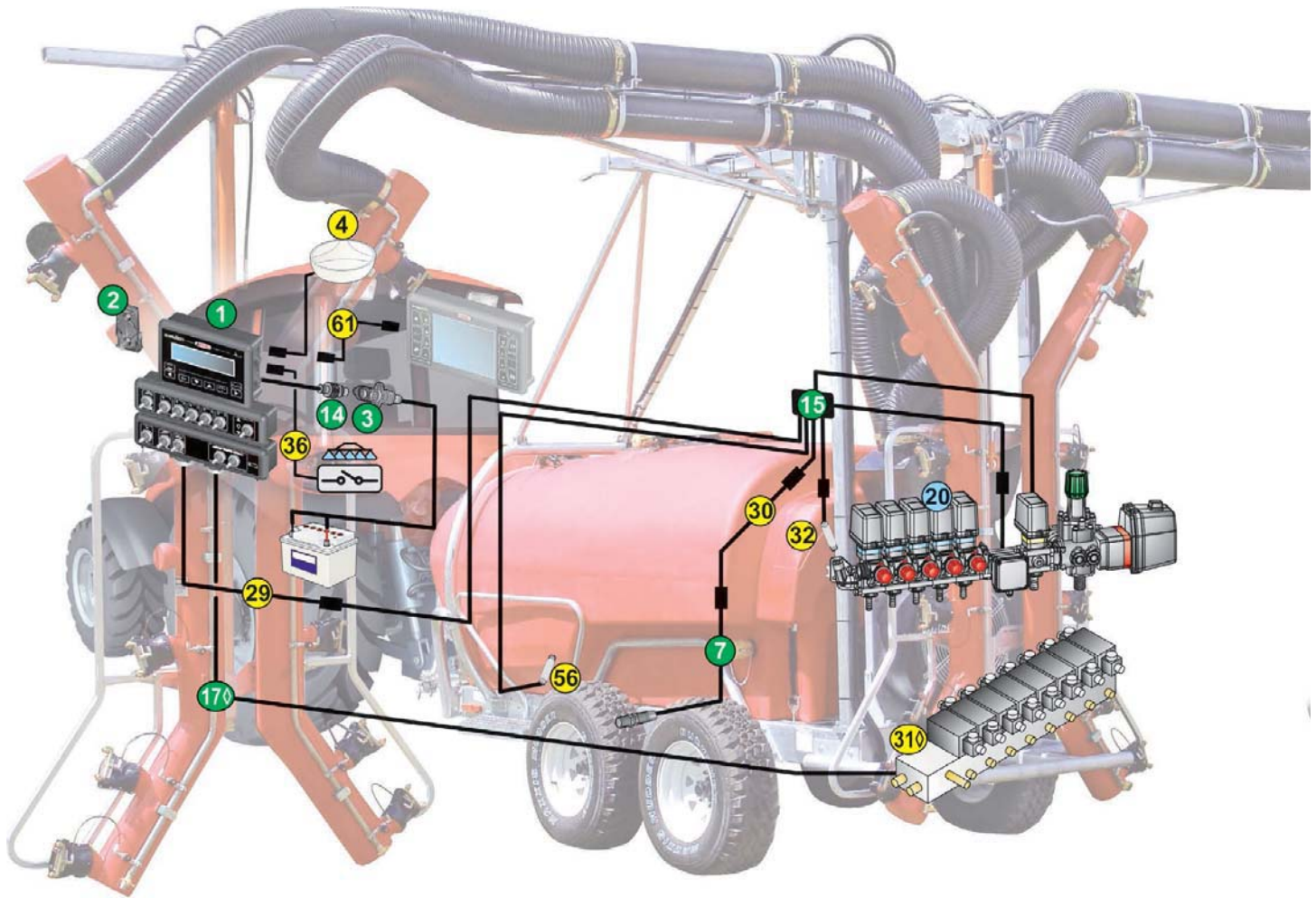

La confezione comprende:
The package includes:
El embalaje comprende:

1	Computer Computer Ordenador
2	Staffa di supporto a baionetta Bayonet bracket Sostén de soporte de bayoneta
3	Presca a pannello per cavo di alimentazione Panel outlet for power cable Toma para cable de alimentación
7	Sensore di velocità induttivo con cavo 5 m Inductive speed sensor with 5 m cable Sensor inductivo de velocidad con cable 5 m
14	Cavo di alimentazione lungh. 3 m Power cable - 3 m Cable de alimentación long. 3 m
15	Cavo collegamento valvole e sensori lungh. 4 m Valve and sensor cable - 4 m Cable de conexión válvulas y sensores long. 4 m
◇	Cavo collegamento valvole idrauliche lungh. 10 m Oil hydraulic valve cable - 10 m
17	Cable de conexión válvulas hidráulicas long. 10 m
	Manuale di istruzioni e guida rapida User's and quick guide Manual de instrucciones y guía rápida

Da ordinare a parte:
To be order separately:
Se debe pedir por separado:

20	Gruppo di comando con flussometro Control unit with flow-meter Grupo de mando con medidor de caudal	*
----	---	---

PAG.
PAGE
PÁG.

Accessori:
Accessories:
Accesorios:

COD.
CODE
CÓD.

PAG.
PAGE
PÁG.

	Sensore di velocità GPS GPS speed sensor Sensor de velocidad GPS	520100.694	92
4	Cavo lettura velocità ISO11786 per collegamento a presa servizi ISO11786 speed reading cable for connection to service port Cable lectura velocidad ISO11786 para conexión a toma servicios	467180000.090	92
29	Prolunga cavo di collegamento 4/5 sez. lungh. 3 m Extension cable 4/5 sect. - 3 m Prolongación cable de conexión 4/5 sec. long. 3 m	467305.110	94
30	Prolunga per sensori lungh. 3 m Sensor extension cable - 3 m Prolongación para sensores long. 3 m	466553.220	94
	Prolunga per sensori lungh. 5 m Sensor extension cable - 5 m Prolongación para sensores long. 5 m	466553.230	94
◇	Gruppo di comando idraulico Hydraulic control unit Grupo de mando hidráulico		*
31			
32	Sensore di pressione Pressure sensor Sensor de presión	466113.200 466113.500	93
36	Cavo per comando generale esterno Cable for main outer control Cable para mando general exterior	46730000.090	
56	Sensore di livello Level sensor Sensor de nivel	466113.004	93
▶	Cavo di collegamento Bravo 180S - Delta 80 Bravo 180S - Delta 80 connection cable Cable de conexión Bravo 180S - Delta 80	4675000.150	
▶	Cavo di collegamento Bravo 180S - Bravo 400S Bravo 180S - Bravo 400S connection cable Cable de conexión Bravo 180S - Bravo 400S	4674A0000.150	
	Tappo per connettore cablaggio 4 e 5 sezioni Wiring harness connector cover 4 and 5 sections Tapón para conector cableado 4 y 5 secciones	ECS0023	

◇ Solo per versione idraulica
◇ For hydraulic version only
◇ Solo para versión hidráulica

*Accessori di completamento nel capitolo:
*Accessories available in chapter:
*Accesorios de terminación en el capítulo:

CONTROL UNITS

VERSIONE DISERBO

CROP SPRAYER VERSION

VERSIÓN PARA PULVERIZACIÓN



Versione Diserbo con comandi idraulici Crop Sprayer Version with hydraulic controls Versión Pulverización con mandos hidráulicos						
COD. CODE CÓD.	Sezioni Sections Secciones	Generale General General	Pressione Pressure Presión	Funzioni idrauliche Hydr. functions Funciones hidr.	Cavi sez. Cables sect. Cables sec.	Cavi idr. Cables hydr. Cables hidr.
467 180553	5	•	•	5	6 m	10 m
467 180573	5	•	•	7	6 m	10 m
467 181773*	7	•	•	7	6 m	10 m

*: funziona solo con valvole a 3 fili serie 863 / 873
works only with 3 wires valves series 863/873
solo para conexión con valvulas de 3 hilos serie 863/873



Versione Diserbo Crop Sprayer Version Versión Pulverización				
COD. CODE CÓD.	Sezioni Sections Secciones	Generale General General	Pressione Pressure Presión	Cavi sez. Cables sect. Cables sec.
467 180001	0	•	•	6 m
467 180301	3	•	•	6 m
467 180401	4	•	•	6 m
467 180501	5	•	•	6 m
467 180701	7	•	•	6 m



SCHEMA DI INSTALLAZIONE E
CONTENUTO DELLA CONFEZIONE

INSTALLATION DIAGRAM AND
PACKAGE CONTENT

ESQUEMA DE INSTALACIÓN Y
CONTENIDO DEL EMBALAJE

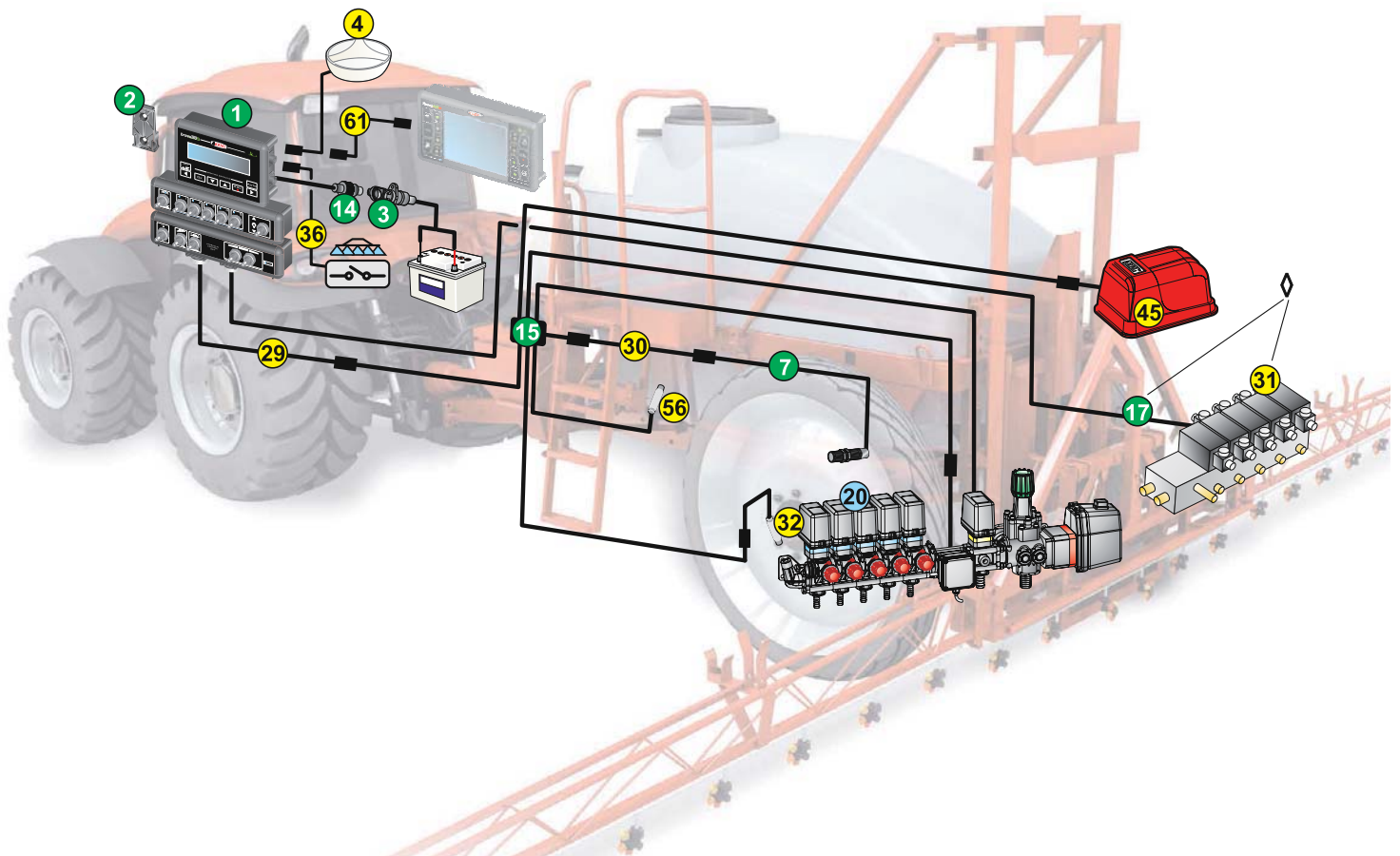

La confezione comprende:

The package includes:

El embalaje comprende:

1	Computer Computer Ordenador
2	Staffa di supporto a baionetta Bayonet bracket Sostén de soporte de bayoneta
3	Presse a pannello per cavo di alimentazione Panel outlet for power cable Toma para cable de alimentación
7	Sensore di velocità induttivo con cavo 5 m Inductive speed sensor with 5 m cable Sensor inductivo de velocidad con cable 5 m
14	Cavo di alimentazione lungh. 3 m Power cable - 3 m Cable de alimentación long. 3 m
15	Cavo collegamento valvole e sensori lungh. 6 m Valve and sensor cable - 6 m Cable de conexión válvulas y sensores long. 6 m
◇	Cavo collegamento valvole idrauliche lungh. 10 m Oil hydraulic valve cable - 10 m Cable de conexión válvulas hidráulicas long. 10 m
17	Manuale di istruzioni e guida rapida User's and quick guide Manual de instrucciones y guía rápida

Da ordinare a parte:

To be order separately:

Se debe pedir por separado:

20	Gruppo di comando con flussometro Control unit with flow-meter Grupo de mando con medidor de caudal	*
----	---	---

PAG.
PAGE
PÁG.

*Accessori di completamento nel capitolo:

*Accessories available in chapter:

*Accesorios de terminación en el capítulo:

CONTROL UNITS

#Accessori di completamento nel capitolo:

#Accessories available in chapter:

#Accesorios de terminación en el capítulo:

ASSORTED ITEMS

Accessori:

Accessories:

Accesorios:

COD.
CODE
CÓD.

PAG.
PAGE
PÁG.

4	Sensore di velocità GPS GPS speed sensor Sensor de velocidad GPS	520100.694	92
	Cavo lettura velocità ISO11786 per collegamento a presa servizi ISO11786 speed reading cable for connection to service port Cable lectura velocidad ISO11786 para conexión a toma servicios	467180000.090	92
29	Prolunga cavo di collegamento 3/5 sez. lungh. 3 m Extension cable 3/5 sect. - 3 m Prolongación cable de conexión 3/5 sec. long. 3 m	467305.110	94
	Prolunga cavo di collegamento 7 sez. lungh. 3 m Extension cable 7 sect. - 3 m Prolongación cable de conexión 7 sec. long. 3 m	467307.110	94
30	Prolunga per sensori lungh. 3 m Sensor extension cable - 3 m Prolongación para sensores long. 3 m	466553.220	94
	Prolunga per sensori lungh. 5 m Sensor extension cable - 5 m Prolongación para sensores long. 5 m	466553.230	94
◇	Gruppo di comando idraulico Hydraulic control unit Grupo de mando hidráulico		*
31	Sensore di pressione Pressure sensor Sensor de presión	466113.200 466113.500	93
36	Cavo per comando generale esterno Cable for main outer control Cable para mando general exterior	467300000.090	
45	Tracciafiatle Foam marker Marcador de espuma	520005C 5200052C	#
56	Sensore di livello Level sensor Sensor de nivel	466113.004	93
▶	Cavo di collegamento Bravo 180S - Delta 80 Bravo 180S - Delta 80 connection cable Cable de conexión Bravo 180S - Delta 80	4675000.150	
▶	Cavo di collegamento Bravo 180S - Bravo 400S Bravo 180S - Bravo 400S connection cable Cable de conexión Bravo 180S - Bravo 400S	4674A0000.150	
	Tappo per connettore cablaggio 4 e 5 sezioni Wiring harness connector cover 4 and 5 sections Tapón para conector cableado 4 y 5 secciones	ECS0023	

◇ Solo per versione idraulica

◇ For hydraulic version only

◇ Solo para versión hidráulica